

入门指南

在使用本产品前，请先阅读本指南。
阅读完后，请妥善保存本指南以备将来参考。



打开本机的包装

除去本机上的所有包装带和包装材料。

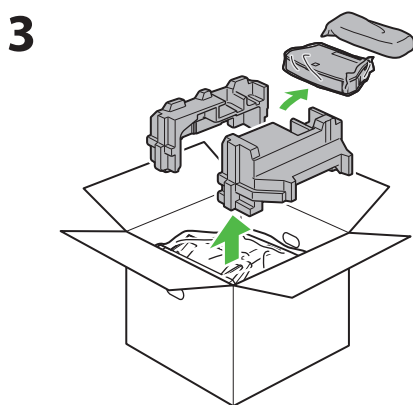
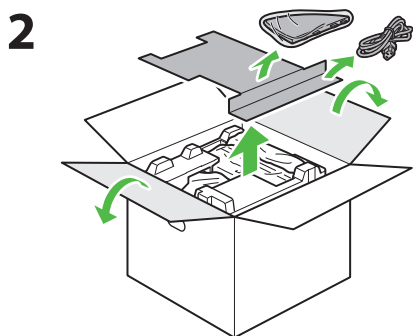
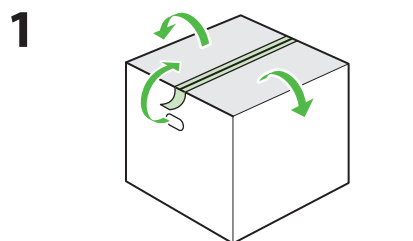

 注意

搬动本机时，请抓住本机左右两侧的把手，然后如下图所示将本机小心提起。

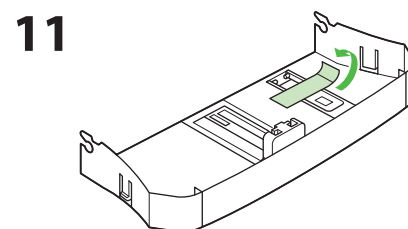
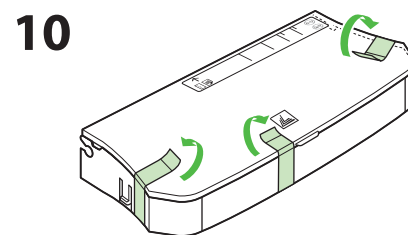
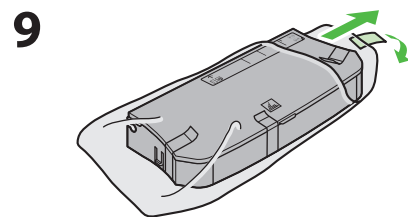
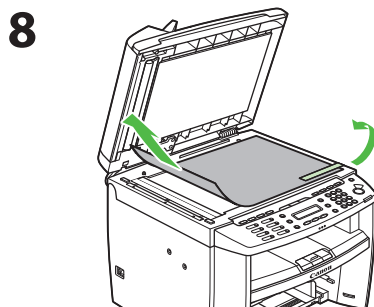
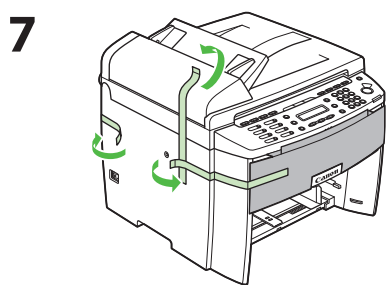
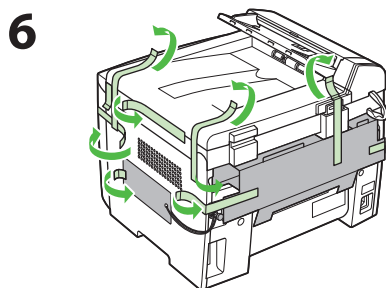
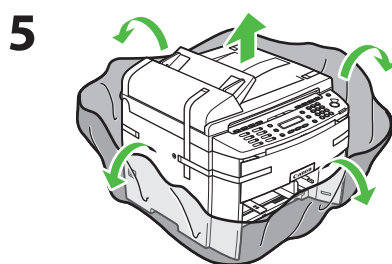
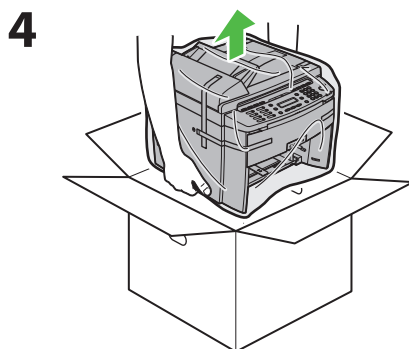
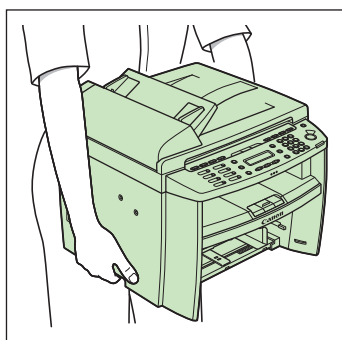

目录

本机提供的功能.....	2
在本机上找到您想要使用的功能.....	3
安装本机.....	4
下列装备都齐了吗?.....	4
本机的说明书.....	5
安装墨盒.....	6
安装纸盒和装入纸张.....	9
连接电源线, 启动本机.....	11
设定日期和时间.....	12
在 FAX 设定之前.....	13
连接电话线.....	13
安装选购的电话听筒.....	14
必须使用脉冲拨号时.....	15
设定本机用于发送传真.....	16
输入信息.....	16
登记发件人信息.....	17
信息输入指南.....	17
设定本机用于接收传真.....	18
选择适合您需要的接收模式.....	18
设定接收模式.....	18
关于接收模式.....	19
用计算机进行软件设定.....	20
计算机和本机之间的连接类型.....	20
网络连接.....	20
USB 连接.....	20
关于用户软件光盘.....	21
MF 驱动程序和工具箱.....	21
绑定的程序.....	22
手册.....	22
网络连接.....	23
将本机连接到网络.....	23
自动设定.....	24
手动设定.....	24
安装步骤.....	25
检查安装.....	27
USB 连接.....	28
安装步骤.....	28
检查安装.....	31
附录.....	32
卸载步骤.....	32
卸载 MF Toolbox (仅限 USB 连接).....	32
卸载 MF 驱动程序.....	32
使用在线帮助.....	33

本机提供的功能

您可以使用 imageCLASS MF4270 的以下功能。

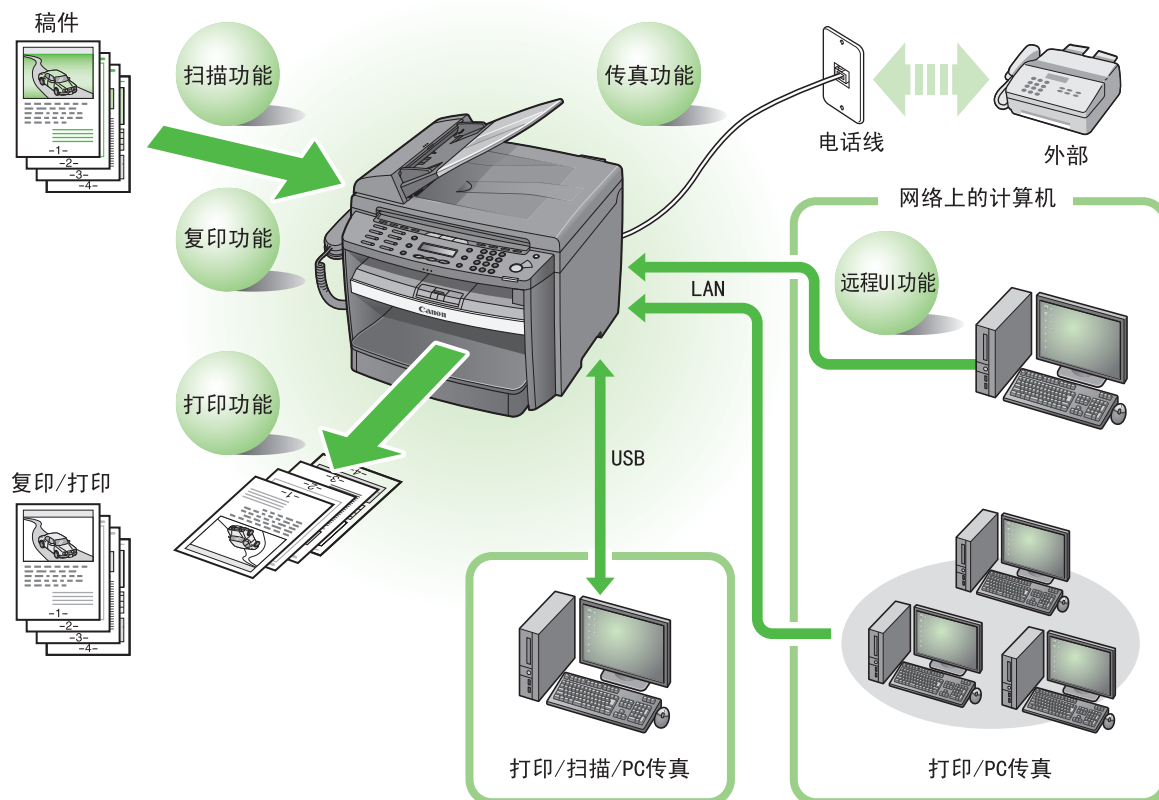

视购买本机的国家而定，某些默认值可能会有所不同，而且某些设定可能会无效。

在本机上找到您想要使用的功能

若要使用各功能（复印、传真、打印机、扫描仪、PC 传真、远程 UI），请按照以下流程表进行设定。
例如，当仅使用复印功能时，请按照“必要的设定”操作。当使用复印和传真这两种功能时，请按照“必要的设定”及“传真设定”操作。

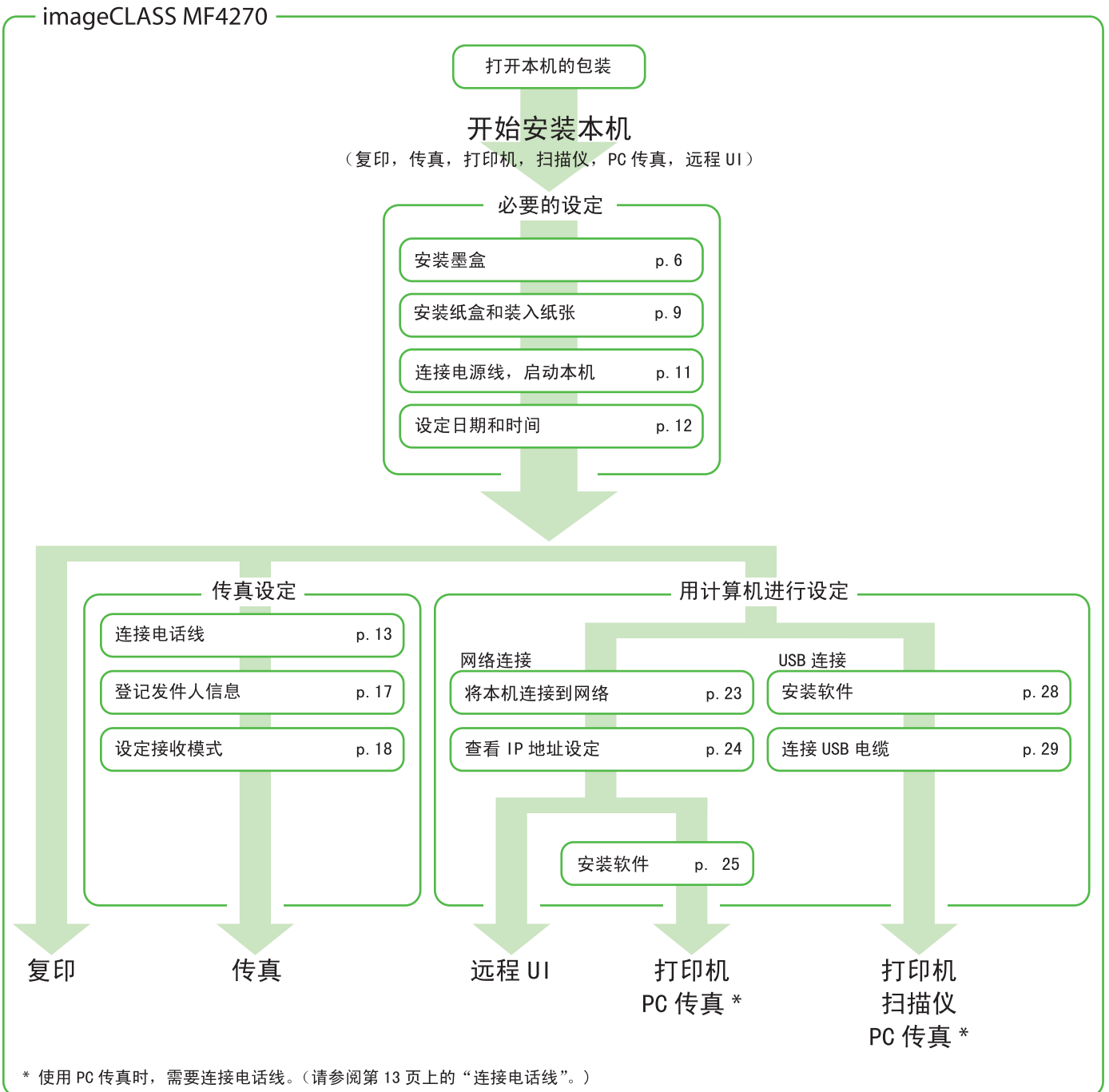

安装本机

下列装备都齐了吗？



● 本机

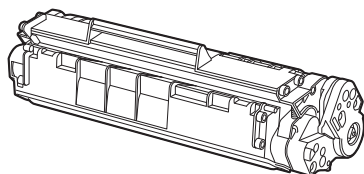

● 墨盒

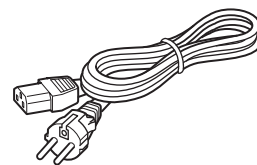

● 电源线

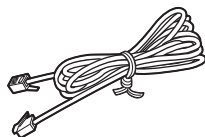

● 电话线

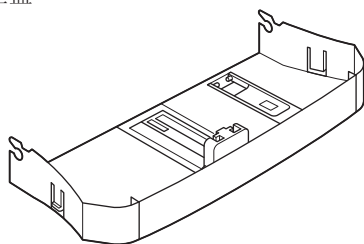

● 纸盒

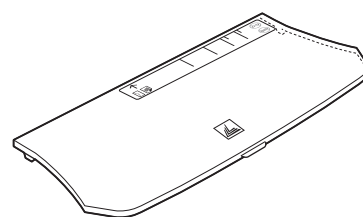

● 防尘盖

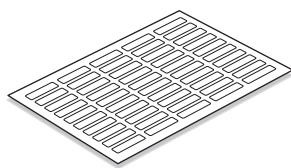

● 通讯录标签

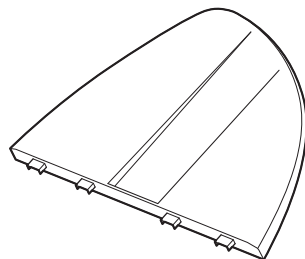

● 稿件输送盘

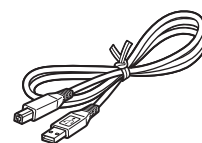

● USB 电缆

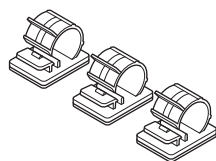

● 电话听筒夹

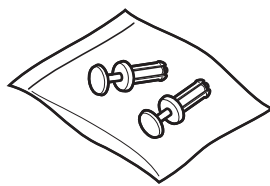

● 带销塞子

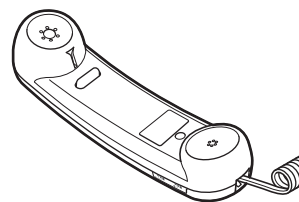

● 电话听筒



● 电话听筒托架

- 入门指南（本文档）
- 基础操作指南
- 用户软件光盘
- 产品合格证
- 保证书

本机的说明书



- 入门指南：机器设定和软件安装（本文档）



- 基础操作指南：基本操作功能



(用户软件光盘)

- 参考指南：总体操作功能
- 扫描仪驱动程序指南：扫描仪设定

安装墨盒

1 从保护袋中取出墨盒。

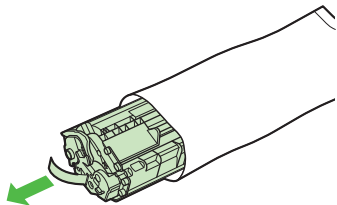

小心
请勿打开感光鼓保护盖 (A)。

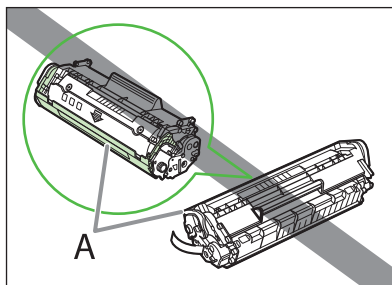

2 轻轻摇晃墨盒几次以使内部的墨粉均匀分布。

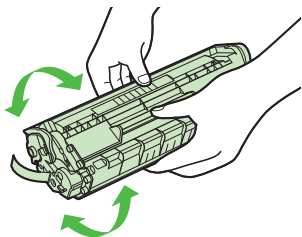

3 将墨盒放置于平坦表面，然后将封条完全拉出。

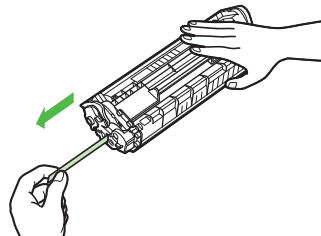

注意
请勿斜向拉出封条。



小心
- 如果墨粉附着在拉出的封条上，请小心勿让双手或衣服因粘到墨粉而弄脏。
- 如果您的双手或衣服因粘到墨粉而弄脏，请立刻用冷水清洗。请勿使用热水。否则，墨粉可能会永久附着。

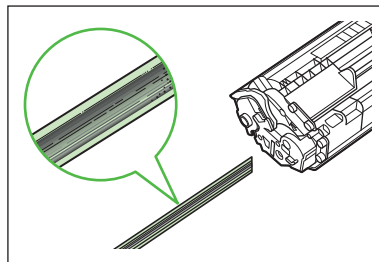

4 用双手扶住操作面板的前侧。

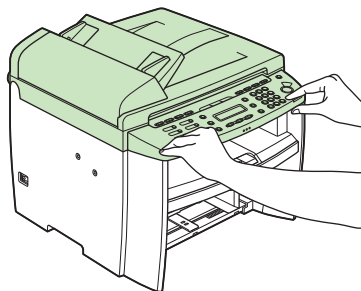

- 5** 提起扫描台 (A) 直到其锁定。(您会听到“咔嗒”一声。)

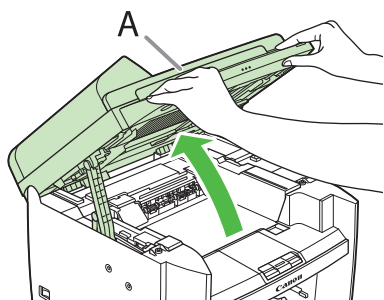

- 6** 握住墨盒盖右前端的把手 (A)。

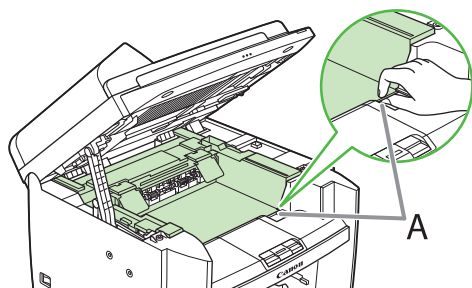

- 7** 打开墨盒盖。

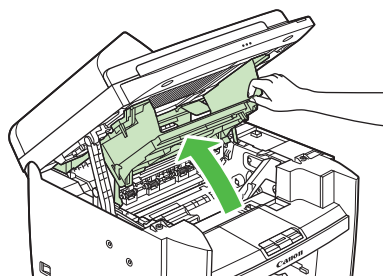

- 8** 握住手柄 (A) 拿起墨盒。

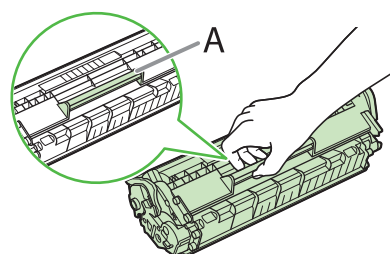

- 9** 入墨盒时让墨盒右侧的突起 (A) 卡入本机右侧的导向件 (B)，沿着导向件平行滑入。

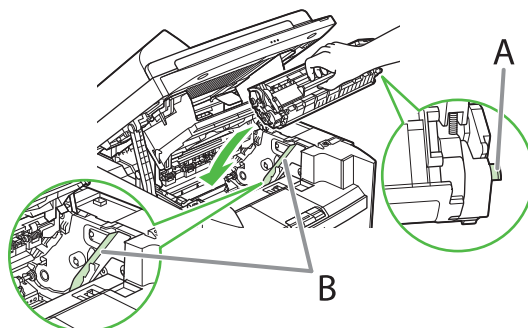

- 10** 推入墨盒，确保墨盒正确装入本机。

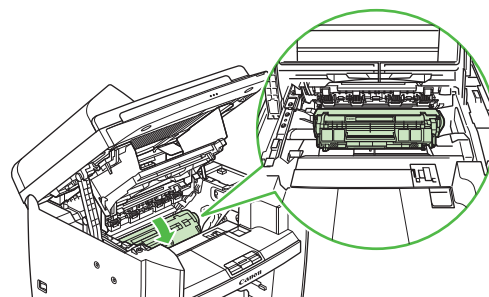

- 11** 握住墨盒盖右前端的把手 (A)。

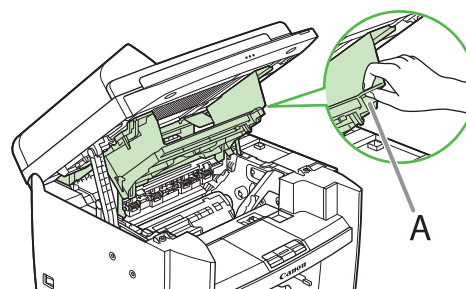

12 关上墨盒盖。

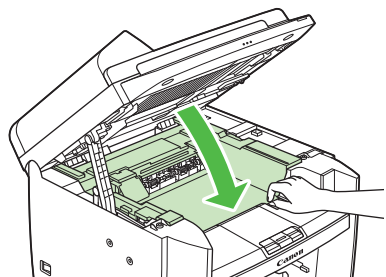

13 降低扫描台。

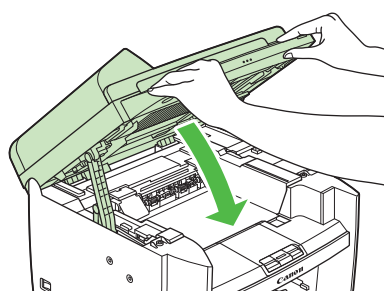

小心

- 当心手指被夹住。
- 如果无法关闭墨粉盖，请勿强行关闭。打开盖确认机器内的墨盒安装正确。

安装纸盒和装入纸张

- 1** 将纸盒两边的导向件 (B) 与本机内的突起 (A) 对齐。

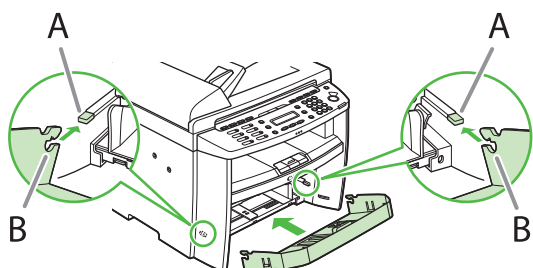

注意

让纸盒前端向上倾斜，安装纸盒。

- 2** 向下按纸盒，直到纸盒两边的扣件 (A) 与本机的突起 (B) 啮合。

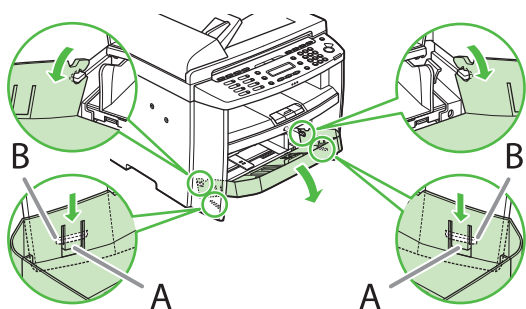

- 3** 打开纸盒的前面板。

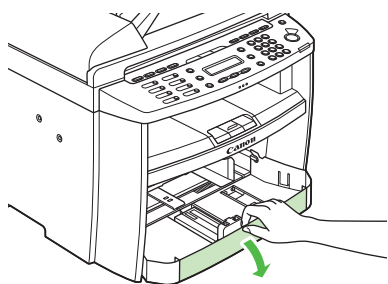

- 4** 将纸张导轨 (A) 滑出。

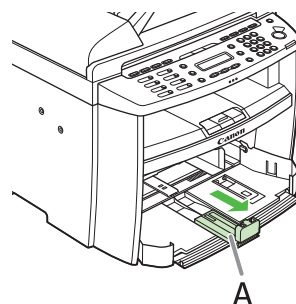

- 5** 滑动纸张导轨 (A) 以匹配纸张尺寸。

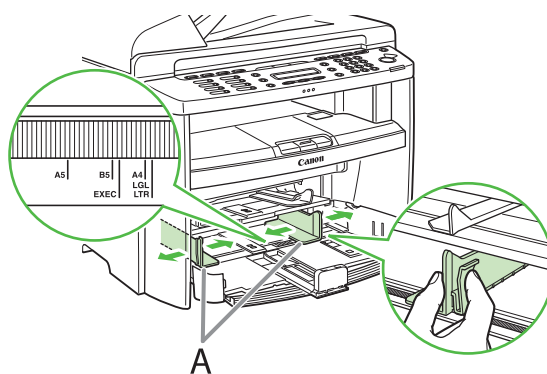

- 6** 翻松纸叠并对齐边缘。

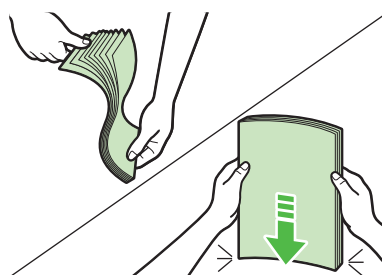

7 将纸张正面向上装入纸盒。确保纸叠的高度不超过侧导板上的小翘片 (A)。

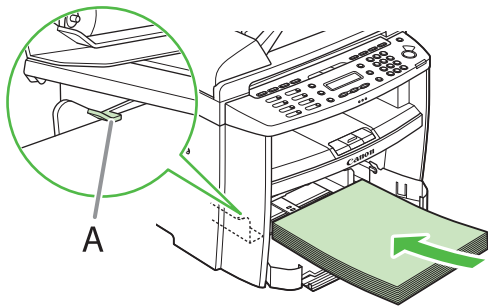

8 调节纸张导轨以匹配纸张尺寸。

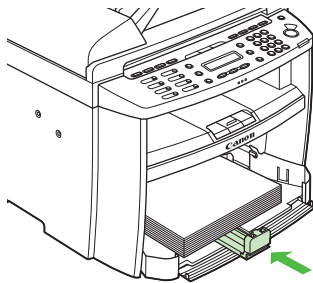

9 盖上纸盒的前面板。

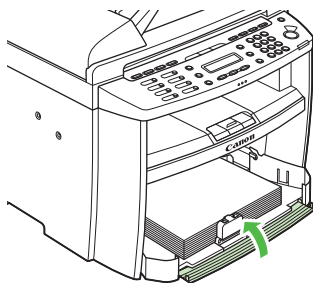

10 使防尘盖 (A) 的边缘和纸盒 (B) 的边缘匹配, 然后将防尘盖放在纸盒上面。

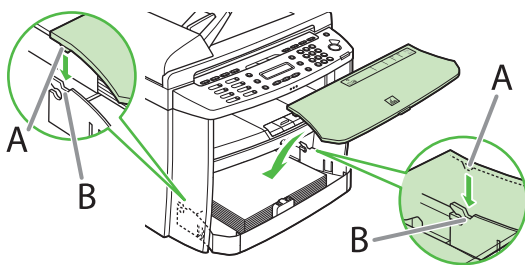

11 将输稿盘装到输稿器上。

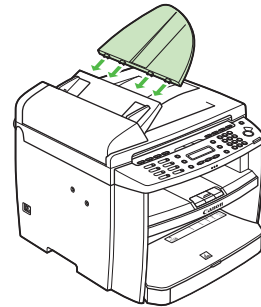

注意

- 默认纸张尺寸/类型设置为 <A4> 和 <PLAIN PAPER>。当您装入其它尺寸和/或其它类型的纸张时, 请改变纸张尺寸/类型设置。有关详细信息, 请参阅参考指南中的第 2 章“文档和纸张”。
- 向手送纸盘中装纸时, 请参阅参考指南中的第 2 章“文档和纸张”。
- 如果打印件掉到出纸盘外面, 请延伸本机前部的出纸盘延伸板, 然后使纸张挡板竖直。

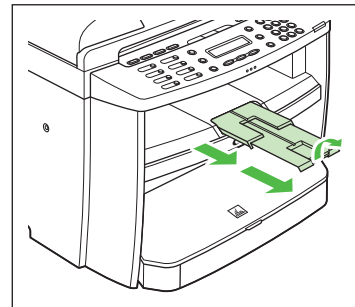

连接电源线，启动本机

- 1 将电源线连接至本机背面的插孔和墙壁插座，然后按下电源总开关（A）的 [I] 侧打开电源。

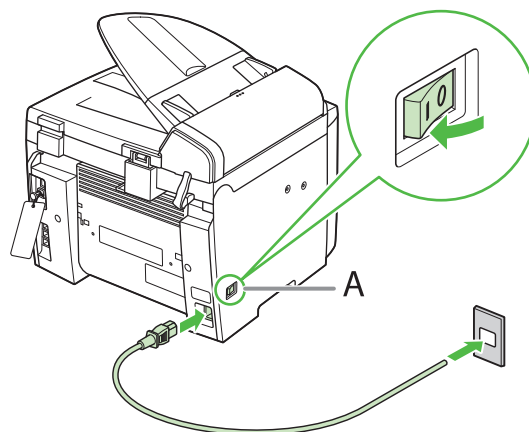

- 2 本机进入待机模式。

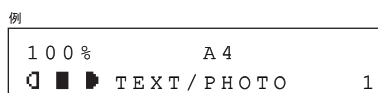

下列情况下该怎么办...

- **LCD 显示屏关闭:**
在设定本机的过程中，本机可能会进入睡眠模式。按 [节能] 使本机电源重新打开，然后继续设定。
- **<CLOSE COVER/TONER COVER> 显示时:**
确保墨粉盖和扫描台正确关闭。（请参阅第 6 页上的“安装墨盒”。）
- **<SET PAPER AGAIN/SET TONER AGAIN> 显示时:**
检查墨盒的安装与纸张的放置。（请参阅第 6 页上的“安装墨盒”和第 9 页上的“安装纸盒和装入纸张”。）

警告

本产品会产生少量电磁波。如果您使用心脏起搏器并且感觉不舒服，请离开本机并就医。

注意

- 如果装入了 A4 以外的其它纸张，请务必在本机上设定正确的纸张尺寸。（请参阅参考指南中的第 2 章“文档和纸张”。）
- 如果关闭本机的电源总开关，则储存在内存中的所有数据（包括已接收的传真稿件在内）都将被删除。
- 在雷雨期间，请从电源插座拔下电源线。（请注意，拔下本机的电源线后，储存在本机内存中的已接收稿件可能会丢失。）
- 每次拔下本机电源线后，请至少等待五秒钟，然后再重新将其插上。
- 请勿将本机连接到不间断电源（UPS）上。

设定日期和时间

使用本机之前，必须设定当前日期和时间。当前日期和时间设定在需要用到日期和时间的功能中作为标准定时器设定。

● 输入信息

- 数字键：输入数字。
- [◀] 或 [▶]：移动光标位置。
- [OK]：确认输入。

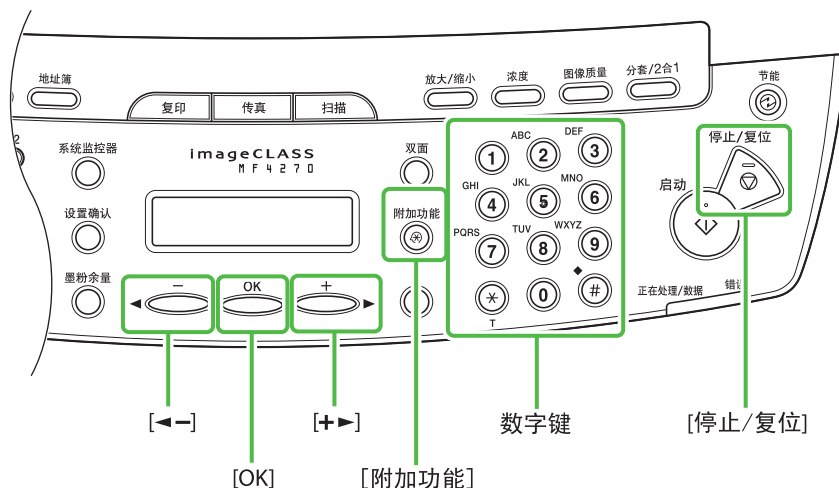

- 1 按 [附加功能]。
- 2 按 [◀] 或 [▶] 选择 <9 TIMER SETTINGS>，然后按 [OK]。
- 3 按 [◀] 或 [▶] 选择 <1 DATE&TIME SETTING>，然后按 [OK]。
- 4 用数字键输入时间（以 24 小时/军用时间格式）和日期（日/月/年），然后按 [OK]。

例

```

DATE&TIME SETTING
15:50      31 12 '07
    
```

注意
 如果不小心输入了不正确的数字，请按 [◀] 或 [▶] 将光标移到需要修正的数字处并覆盖该字符。

- 5 按 [停止/复位] 返回待机模式。

注意

- 可以在 <2 DATE TYPE SELECT> 中选择以下三种日期格式之一。
 - <DD/MM YYYY>
 - <YYYY MM/DD>
 - <MM/DD/YYYY>
- 默认设定下，<9 TIMER SETTINGS> 菜单中的 <4 DAYLIGHT SV. TIME> 被设定为 <ON>。
- 如果想要将 <9 TIMER SETTINGS> 菜单中的 <4 DAYLIGHT SV. TIME> 设定为 <OFF>，请参阅参考指南中的第 1 章“使用本机之前”。

下列情况下该怎么办...

- LCD 显示屏关闭：
 在设定本机的过程中，本机可能会进入睡眠模式。按 [节能] 使本机电源重新打开，然后继续设定。

在 FAX 设定之前

连接电话线

- 将随机附送的电话线连接至本机背面的电话线插孔（A）和墙壁插孔。

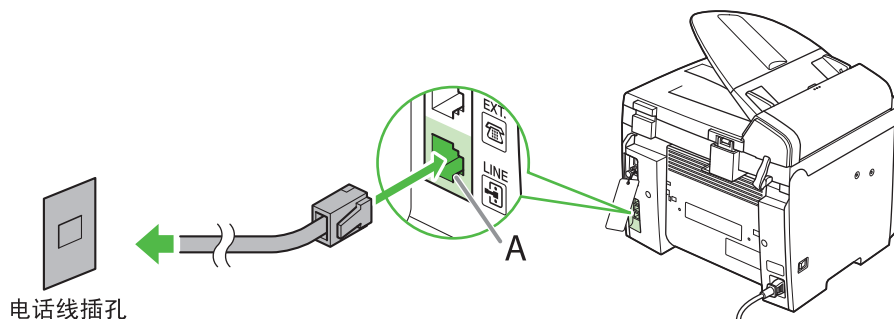

- 如果想要连接外接电话机或带有内置应答设备的电话机，请将其连接到本机背面的外接设备插孔（B）。

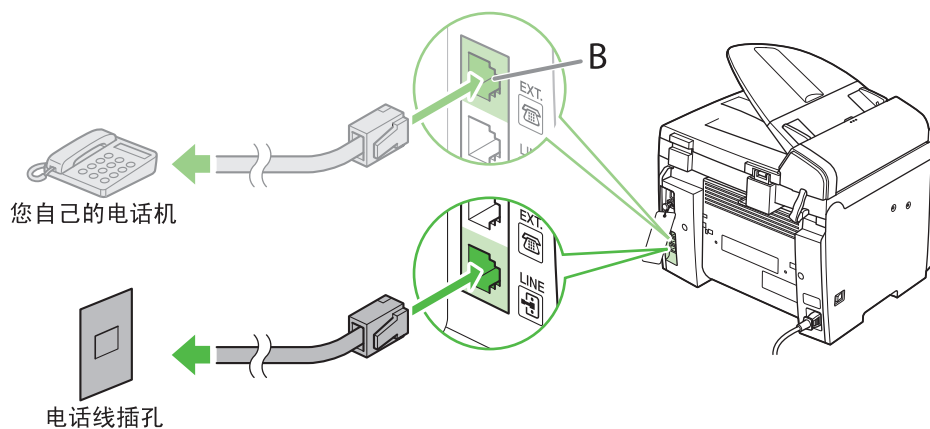

- 如果您有选购的电话听筒，请将电话线连接到本机背面的电话听筒插孔（C）中。

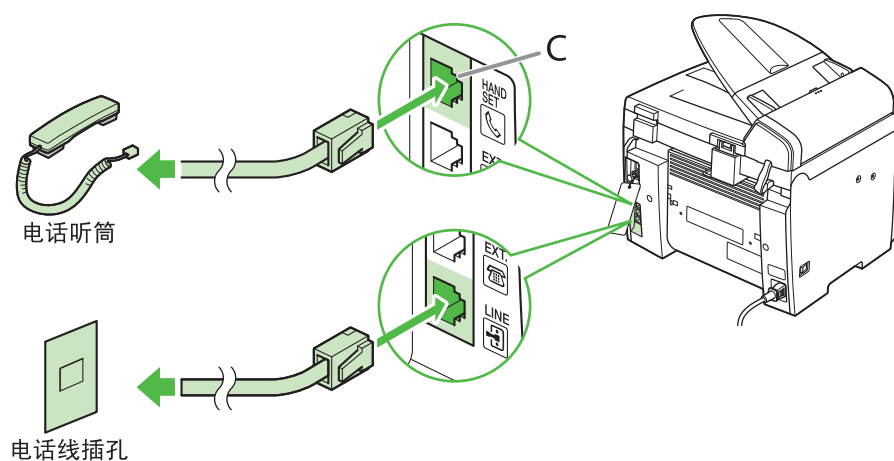

注意

外接电话和电话听筒均可一起连接。

安装选购的电话听筒

1

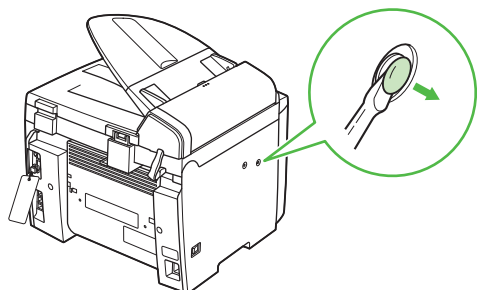

用一把螺丝刀拆下本机左侧的孔盖。

2

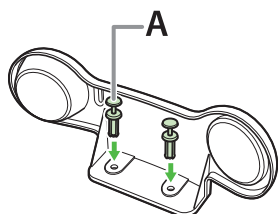

将带销塞子 (A) 插入电话听筒托架上的安装孔中。



注意

此时勿将销子完全插入塞子。

3

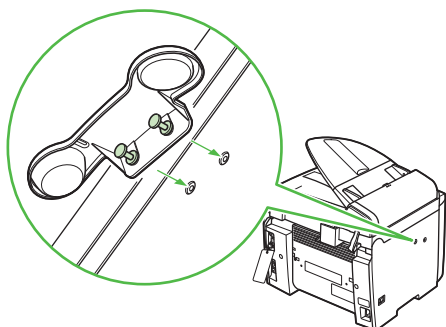

将塞子 (与托架一起) 插入本机上的安装孔。

4

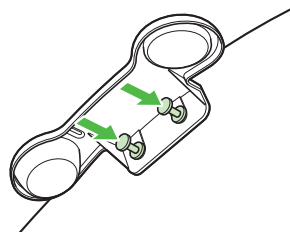

小心地将销子完全压入塞子中。

5

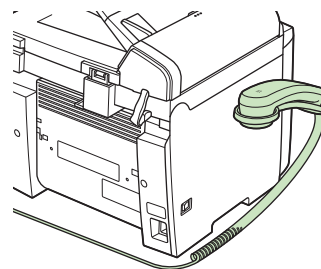

将电话听筒放到托架上。

6

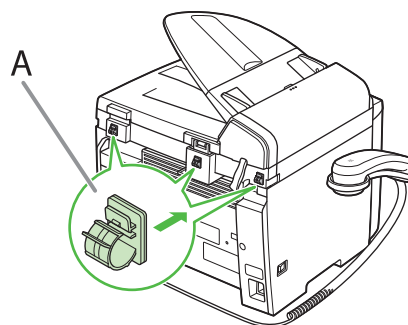

将电话听筒夹 (A) 安装在本机的背面。

7

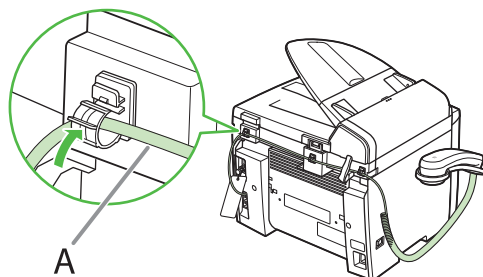

将电话听筒线 (A) 穿过夹子，并合上夹子。

 注意

如果使用电话听筒或外接电话，请务必将接收模式设定为 <FaxTel> 或 <MANUAL>。关于如何设定接收模式的说明，请参阅第 18 页上的“设定接收模式”。

必须使用脉冲拨号时

默认设定下，本机上的电话线类型被设定为音频拨号。当使用音频拨号时，请跳过以下步骤。当使用脉冲拨号时，请遵照以下步骤操作，将本机上的电话线类型设定改为 <ROTARY PULSE>。如果您不知道所使用的电话线类型，请联系本地电信局。

- 1 按 [附加功能]。
- 2 按 [◀] 或 [▶] 选择 <6 FAX SETTINGS>，然后按 [OK]。
- 3 按 [◀] 或 [▶] 选择 <2 USER SETTINGS>，然后按 [OK]。
- 4 按 [◀] 或 [▶] 选择 <4 TEL LINE TYPE>，然后按 [OK]。
- 5 按 [◀] 或 [▶] 选择电话类型，然后按 [OK]。
 <TOUCH TONE>： 音频拨号（默认）
 <ROTARY PULSE>： 脉冲拨号
- 6 按 [停止/复位] 返回待机模式。

设定本机用于发送传真

输入信息

请使用下列按键在本机中输入信息。

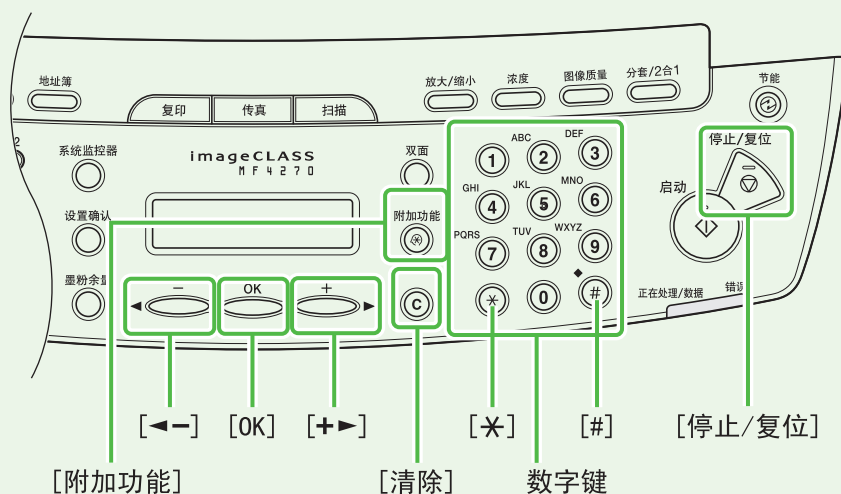

您可以在各输入模式中输入下列字符：

Ⓢ	→[A]	[1]
①	@.-_ /	1
②	ABCabc	2
③	DEFdef	3
④	GHIghi	4
⑤	JKLjkl	5
⑥	MNOmno	6
⑦	PQRSpqrs	7
⑧	TUVtuv	8
⑨	WXYZwxyz	9
⑩	0	
Ⓢ	(空格) - . * # ! " , ; : ^ ` _ = / ' ? \$ @ % & + () [] { } < >	#

- 用数字键输入字符。
反复按数字键，直至需要的字符出现。
- 按 [#] 输入符号。
- 按 [*] 切换输入模式：
 - [A]：字母模式
 - [1]：数字模式
- 按 [←-] 或 [+>] 移动光标位置。
- 按 [清除] 删除光标位置处的字符。
持续按住 [清除] 可删除整个输入内容。

登记发件人信息

发送稿件之前，您必须在本机上登记传真号码、设备名称及当前日期和时间。

信息输入指南

您在本机中登记的发件人信息会出现在收件人收到的每页稿件的页眉中。

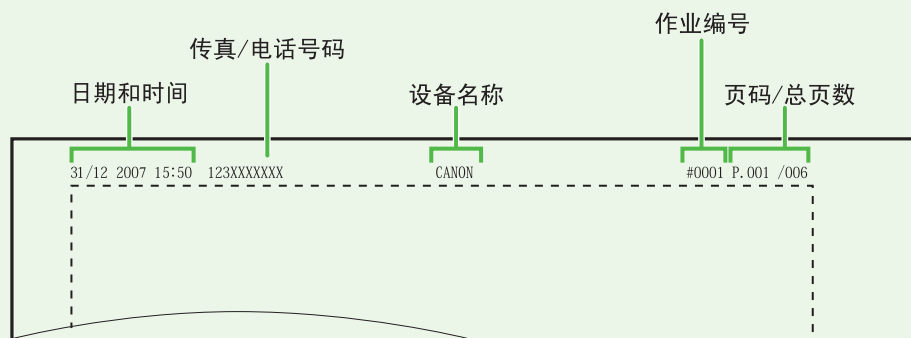

- 1 按 [附加功能]。
- 2 按 [◀] 或 [▶] 选择 <6 FAX SETTINGS>，然后按 [OK]。
- 3 按 [◀] 或 [▶] 选择 <2 USER SETTINGS>，然后按 [OK]。
- 4 按 [◀] 或 [▶] 选择 <1 UNIT TELEPHONE #>，然后按 [OK]。
- 5 用数字键输入您的传真号（最多 20 位，包括空格），然后按 [OK]。（关于如何输入字符的信息，请参阅第 16 页。）

例

```
UNIT TELEPHONE #
1 2 3 X X X X X X X X _
```

注意

通过在 <1 UNIT TELEPHONE #> 中按 [#] 键，可输入空格、- 和 +。

- 6 按 [◀] 或 [▶] 选择 <2 USER SETTINGS>，然后按 [OK]。
- 7 按 [◀] 或 [▶] 选择 <2 UNIT NAME>，然后按 [OK]。
- 8 用数字键输入设备名称（最多 32 个字符）（您的姓名、公司名称等），然后按 [OK]。（关于如何输入字符的信息，请参阅第 16 页。）

例

```
UNIT NAME [A]
Canon
```

- 9 按 [停止/复位] 返回待机模式。

下列情况下该怎么办...

- LCD 显示屏关闭：
在设定本机的过程中，本机可能会进入睡眠模式。按 [节能] 使本机电源重新打开，然后继续设定。

设定本机用于接收传真

选择适合您需要的接收模式

接收模式决定本机如何对外来的传真和语音呼叫作出相应。从下图中选择最适合您的模式。详细说明，请参阅第 19 页上的“关于接收模式”。



注意

- 当接收模式设定为 <MANUAL> 并且连接到外接电话时，远程接收功能很有用。通过挑选外接电话并按两位数的远程接收 ID（默认设定为 25），可以接收传真。有关详细信息，请参阅参考指南中的第 4 章“发送和接收”。
- 带内置应答设备的电话机或应答设备必须直接连接至本机，使得 <AnsMode> 工作。（请参阅第 13 页上的“连接电话线”。）
- 外接电话机必须连接至本机，使得 <FaxTel> 或 <MANUAL> 工作。（请参阅第 13 页上的“连接电话线”。）
- 默认设定下，在 <1 RX MODE> 中选择了 <FaxOnly>。如果外接电话机已连接至本机并且接收到传真或语音呼叫，则外接电话机会响铃。当外接电话机响铃时，您可应答语音呼叫。
若要禁用来电响铃，按[附加功能] → <6 FAX SETTINGS> → <4 RX SETTINGS> → <2 INCOMING RING>，然后选择 <OFF>。
- <AnsMode> 模式不支持语音邮件。

设定接收模式

- 1 按 [附加功能]。
- 2 按 [◀] 或 [▶] 选择 <6 FAX SETTINGS>，然后按 [OK]。
- 3 按 [◀] 或 [▶] 选择 <1 RX MODE>，然后按 [OK]。
- 4 按 [◀] 或 [▶] 选择接收模式，然后按 [OK]。

- 5 按 [停止/复位] 返回待机模式。

下列情况下该怎么办...

- LCD 显示屏关闭：
在设定本机的过程中，本机可能会进入睡眠模式。按 [节能] 使本机电源重新打开，然后继续设定。

关于接收模式

<FaxOnly>

自动接收传真。当仅使用传真功能时，不连接至外接电话，并且选择此模式。

- 接收 FAX 时
本机自动接收传真。

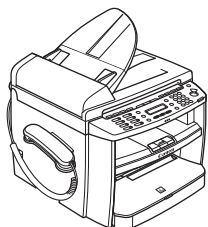

- 接收 VOICE CALL 时
本机不响应。

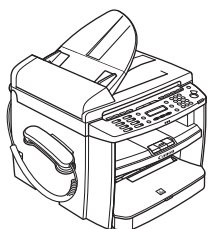

<AnsMode>

自动接收传真，并且将语言呼叫转到带内置应答设备的电话机上。

- 接收 FAX 时
带内置应答设备的电话机响铃，本机自动接收传真。

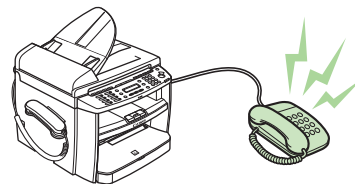

- 接收 VOICE CALL 时
带内置应答设备的电话机响铃并且录制语音讯息。

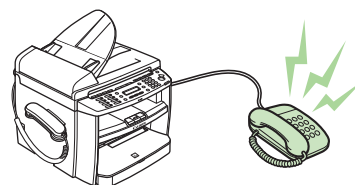

<MANUAL>

对每个呼叫均响铃，不论该呼叫为传真呼叫还是语音呼叫。对于传真呼叫，只能手动激活传真接收。

- 接收 FAX 时
外接电话机响铃。若要接收传真，您可以拿起接收器并按 [启动] 键或者按 [挂机] 键并按 [启动] 键。另外，您也可以通通过外接电话使用远程接收功能。

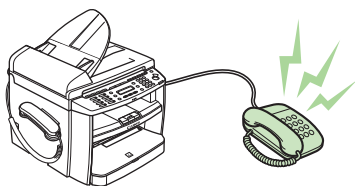

- 接收 VOICE CALL 时
外接电话机响铃。应答呼叫。

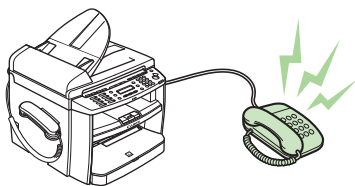

<FaxTel>

在传真呼叫和语音呼叫之间自动切换。自动接收传真，并且本机对语音呼叫响铃。

- 接收 FAX 时
本机自动接收传真。

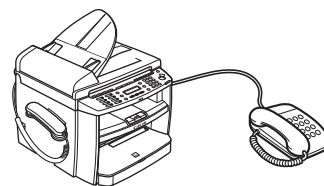

- 接收 VOICE CALL 时
本机响铃。应答呼叫。

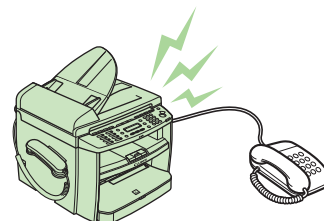

用计算机进行软件设定

计算机和本机之间的连接类型

有两种方式可连接本机与计算机：USB 连接和网络连接。

网络连接（关于设定的详细说明，请参阅第 23 页。）

您可打印和传真稿件，并且可通过网络从计算机改变本机的设定。

关于网络连接各功能的详细说明，请参阅下列指南。

- | | | |
|-------|---|--------------------|
| 打印稿件 | → | 参考指南中的第 5 章“打印和扫描” |
| 远程 UI | → | 参考指南中的第 7 章“远程 UI” |
| PC 传真 | → | 参考指南中的第 4 章“发送和接收” |

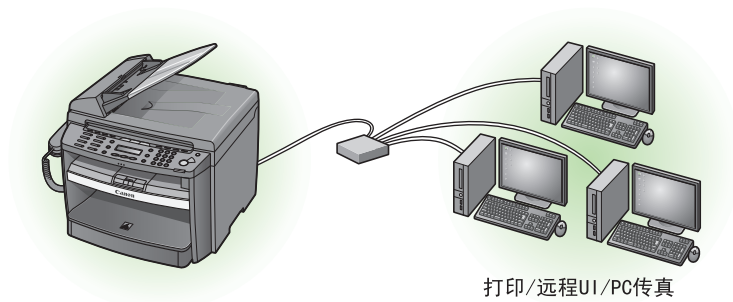

USB 连接（关于设定的详细说明，请参阅第 28 页。）

您可打印和传真从计算机发来的稿件，以及将稿件扫描到计算机中。

关于 USB 连接各功能的详细说明，请参阅下列指南。

- | | | |
|-------|---|--------------------|
| 打印稿件 | → | 参考指南中的第 5 章“打印和扫描” |
| PC 传真 | → | 参考指南中的第 4 章“发送和接收” |
| 扫描稿件 | → | 参考指南中的第 5 章“打印和扫描” |

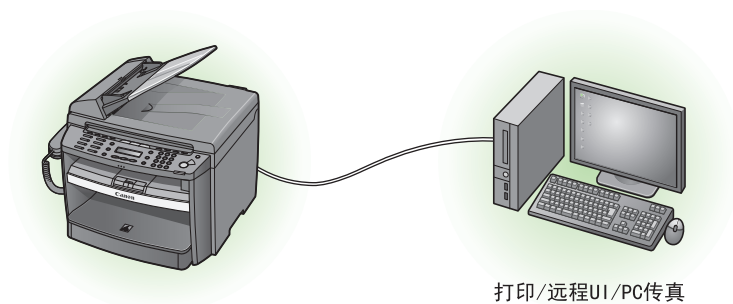

注意

- 仅当通过 USB 连接时，扫描驱动程序可用。
- 您可一起使用用于 USB 连接和网络连接的功能。

系统要求

Microsoft Windows 2000

CPU: Intel Pentium/133MHz 或更快
内存: 128MB 或更大

Microsoft Windows XP

CPU: Intel Pentium/Celeron 系列
300MHz 或更快
内存: 128MB 或更大

Microsoft Windows Server 2003*

CPU: Intel Pentium/Celeron 系列
133MHz 或更快
内存: 128MB 或更大
*仅限网络

Microsoft Windows Vista

CPU: Intel Pentium 800MHz 或更快
内存: 512MB 或更大

关于用户软件光盘

MF 驱动程序和工具箱

UFR II LT 驱动程序

佳能 UFR II LT 打印机驱动程序可让您从任何应用程序软件打印至本机。由于充分利用了计算机的处理能力来压缩打印数据，因而本驱动程序可执行高速数据处理。

FAX 驱动程序

FAX 驱动程序在概念上类似于打印机驱动程序。用户可以从任何 Windows 应用程序软件选择 [打印]，将佳能传真驱动程序选作打印机，然后指定其打印目的地和选项。然后传真驱动程序会将其转换为一幅符合标准传真协议的图像，并在接收传真机上进行打印或储存。

扫描仪驱动程序（仅当使用 USB 连接时可用）

扫描仪驱动程序使得计算机能够将本机用作扫描仪。

MF 工具箱

MF 工具箱是一个程序，可让您将用扫描仪扫描过的图像轻松导入应用程序，然后将这些图像附加到电子邮件讯息中，或者保存到硬盘等。

绑定的程序

若要安装下列程序，请将用户软件光盘装入计算机，单击 CD-ROM 安装（软件程序）画面上的 [简易安装] 或 [自定义安装] 按钮，然后按照画面上的提示信息进行操作。如果未显示光盘安装（软件程序）画面，请单击 Windows 任务栏上的 [开始] → [我的电脑]。（Windows Vista：单击 Windows 任务栏上的 [开始] → [电脑]。Windows 2000：双击 Windows 桌面上的 [我的电脑]。）打开光驱图标，然后双击 [MInst]（[MInst.exe]）。

手册

参考指南

参考指南包含总体操作功能、网络和远程用户界面、系统管理器设定、报表及列表和故障排除。



Presto! PageManager

Presto! PageManager 可方便地扫描、共享和编排照片和稿件。详情请参阅本程序的在线手册和在线帮助。



NetSpot Device Installer (NSDI)

NetSpot Device Installer 可让您设定本机，做好网络操作的准备。当您启动本程序时，请在“安装步骤—对于 USB 连接”的步骤 2 或“安装步骤—对于网络连接—安装软件”的步骤 2 中单击 [其它软件程序] 按钮，然后按屏幕指示操作。详情请参阅本程序的 Readme 文件和在线帮助。



注意

Windows XP 64 位版本不支持 Presto! PageManager。

扫描仪驱动程序指南

扫描仪驱动程序指南包含从计算机进行的扫描仪设定。

网络连接

将本机连接到网络

将 5 类或等级更高的双绞线 LAN 电缆连接到本机背面的 10Base-T/100Base-TX 端口。将电缆的另外一端连接到网络路由器或集线器。

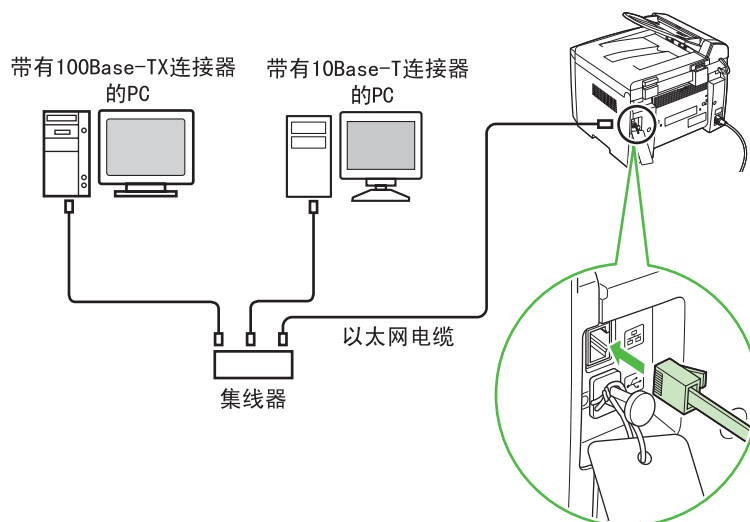

注意

- 本机不提供 LAN 电缆。
- 如果您将本机作为本地打印机使用，请用 USB 电缆将本机直接连接到计算机。（请参阅第 28 页上的“USB 连接”。）

自动设定

默认设定下，DHCP 服务器会自动将 IP 地址分配至本机。因此，使用 DHCP 时您唯一要做的事就是连接网络电缆。连接 LAN CABLE 之后，请等待 30 秒钟，直到本机获得 IP 地址。

● 查看 IP 地址设定

为确保本机与网络正确通信，请遵照以下步骤操作。



注意

- 建议网络管理员执行以下步骤。
- 在执行以下步骤以前，确保本机已经打开并连接到网络。

下列情况下该怎么办...

● LCD 显示屏关闭:

在设定本机的过程中，本机可能会进入睡眠模式。按 [节能] 使本机电源重新打开，然后继续设定。

- 1 按 [附加功能]。
- 2 按 [◀] 或 [▶] 选择 <12 SYSTEM SETTINGS>，然后按 [OK]。
- 3 按 [◀] 或 [▶] 选择 <2 NETWORK SETTINGS>，然后按 [OK]。
- 4 按 [◀] 或 [▶] 选择 <4 VIEW IP ADDRESS>，然后按 [OK]。

- 5 按 [◀] 或 [▶] 选择 <1 IP ADDRESS>、<2 SUBNET MASK> 或 <3 GATEWAY ADDRESS>，然后按 [OK]。

如果本机与网络正确通信，则会显示 IP 地址、子网掩码和网关地址。

否则，不显示 IP 地址、子网掩码和网关地址。如果在您连接 LAN 电缆后的 30 秒钟之内本机未能获得 IP 地址，请关闭主电源开关一次，然后重新打开电源并等待 90 秒钟。如果本机仍然不能获得 IP 地址，请咨询您的网络管理员。



注意

我们建议您将已确认的 IP 地址记录在此处，因为在参考指南中的“使用远程 UI”中要用到此 IP 地址。

- 6 按 [停止/复位] 返回待机模式。

如果按钮不显示，表示本机没有与网络通信。请检查 IP 地址的设定。

手动设定

这是对静态 IP 的设定。如果本机在“自动设定”中自动获取了 IP 地址，请跳过本设定。

在本设定中，手动输入 IP 地址、子网掩码和网关地址。[附加功能] → <12 SYSTEM SETTINGS> → <2 NETWORK SETTINGS> → <1 TCP/IP SETTINGS> → <1 IP ADDRESS AUTO> → <OFF> → <2 IP ADDRESS> → 输入 IP 地址 → <1 TCP/IP SETTINGS> → <3 SUBNET MASK> → 输入子网掩码 → <1 TCP/IP SETTINGS> → <4 GATEWAY ADDRESS> → 输入网关地址号 → 按 [停止/复位] → 关闭主电源 → 重启本机。关于本设定的详细说明，请参阅参考指南的第 6 章“网络”。一旦完成设定，请进入上述“检查 IP 地址设定”。

安装之前

- 对 Windows 2000/XP/Server 2003/Vista, 请以管理员身份登录安装软件。
- 请在各步骤出现的画面中单击画圈的按钮进入下一步操作。
- 务必确认本机电源已打开。
(请参阅第 11 页上的“连接电源线, 启动本机”。)
- 请确认网络电缆已连到本机。
(请参阅第 23 页上的“将本机连接到网络”。)
- 请确认已将 IP 地址分配到本机。
(请参阅第 24 页上的“查看 IP 地址设定”。)

安装步骤

1

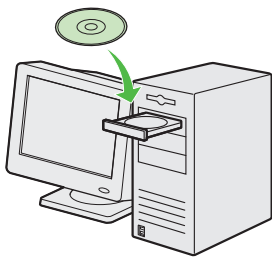

2



如果未显示 MF4200 Series 光盘安装画面, 请单击 Windows 任务栏上的 [开始] → [我的电脑]。

Windows Vista: 单击 Windows 任务栏上的 [开始] → [电脑]。
Windows 2000: 双击 Windows 桌面上的 [我的电脑]。

打开光驱图标, 然后双击 [MInst] ([MInst.exe])。

3



当在运行 Windows Server 2003 的计算机上安装软件时, 本步骤中的显示不会出现。

4

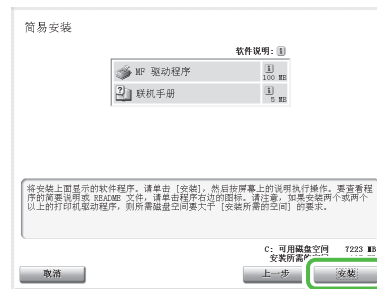

5

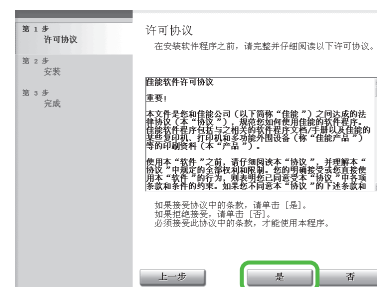

6



注意

如果操作系统应用了防火墙, 将出现以下对话框。单击 [是] 并继续安装。



7

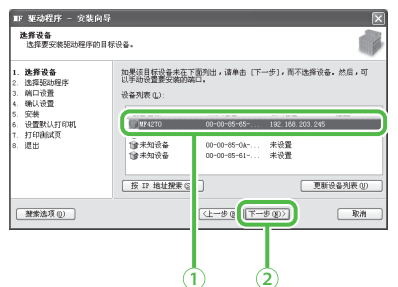

- ① 在列表中选择本机。请确认机器名加亮显示。
- ② 单击 [下一步>]。

8

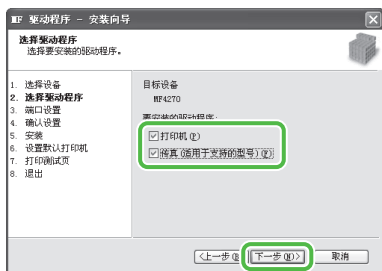

选择 [打印机] 和 [传真 (活用于支持的型号)]。

9

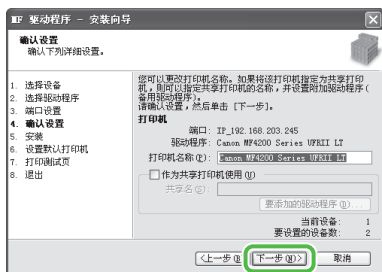

注意

当您和 Windows 2000/XP/Server 2003/Vista 共享打印机时, 选择 [作为共享打印机使用]。如有必要, 可改变共享打印机的名称。如果想要设定在哪个操作系统中运行驱动程序, 单击 [要添加的驱动程序], 以安装替换的驱动程序, 使得客户 PC 可以经由网络来安装驱动程序。

10

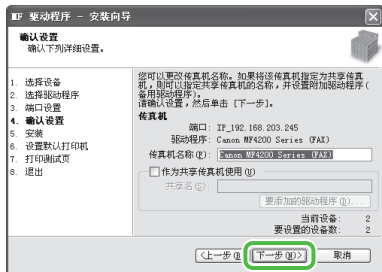

11

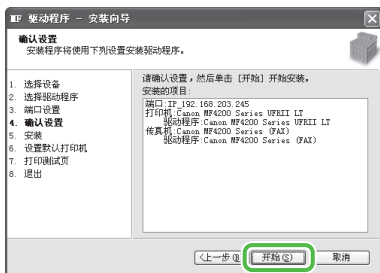

12

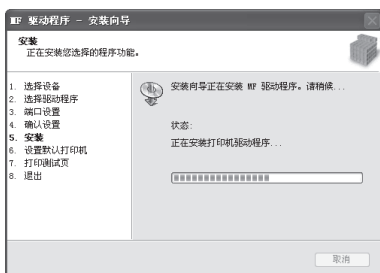

13

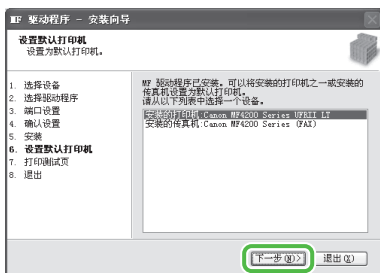

14

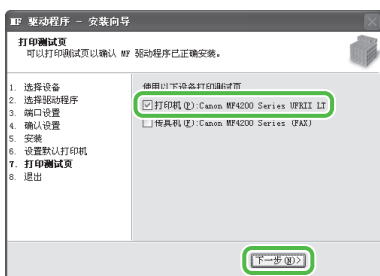

本机打印出一张打印测试页。

注意

如果选择 [传真机: Canon MF4200 Series (FAX)], 则出现 [传真发送设置] 画面。指定姓名、电话号码等必要的信息, 然后发送测试页。如果想要取消操作, 则在该画面上按 [取消]。

15



16



17

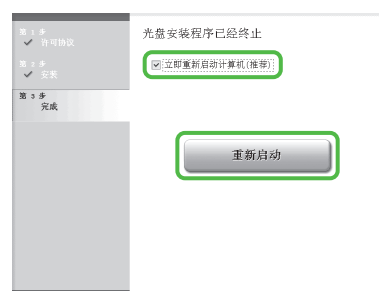

18

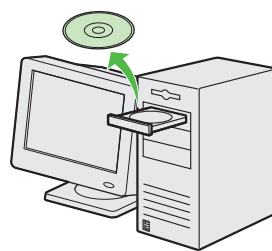

现在您即已完成软件的安装。

注意

如果您有多台计算机想要通过网络连接到本机, 请对各台计算机重复从第 1 步开始的步骤。

检查安装

检查查看驱动程序是否已成功安装，以及本机是否被设定为默认打印机。



注意

如果从应用程序的 [打印机] 画面选择了本机的名称，则本机被设定为默认打印机。

1 打开 [打印机和传真] 文件夹 (Windows 2000: [打印机] 对话框)。

Windows XP/Server 2003: 单击 Windows 任务栏上的 [开始] → 选择 [打印机和传真]。

Windows Vista: 单击 Windows 任务栏上的 [开始] → 选择 [控制面板] → [硬件和声音] → 双击 [打印机]。

Windows 2000: [开始] → [设置] → [控制面板] → 双击 [打印机]。

确保显示对应的打印机驱动程序图标。

2 设定为默认打印机。

单击本机的打印机图标。单击 [文件] 菜单中的 [设为默认打印机]。

USB 连接

安装之前

- 安装软件之前请勿连接 USB 电缆。如果在安装软件之前连接 USB 电缆且出现找到新的硬件向导画面，请单击 [取消]。
- 对 Windows 2000/XP/Server 2003/Vista，请以管理员身份登录安装软件。
- 必须先打开本机电源再连接 USB 电缆。
- 请在各步骤出现的画面中单击画圈的按钮进入下一步操作。

安装步骤

1

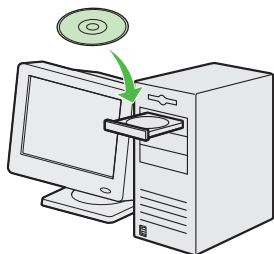

2



如果未显示 MF4200 Series 光盘安装画面，请单击 Windows 任务栏上的 [开始] → [我的电脑]。

Windows Vista: 单击 Windows 任务栏上的 [开始] → [电脑]。

Windows 2000: 双击 Windows 桌面上的 [我的电脑]。

打开光驱图标，然后双击 [MInst] ([MInst.exe])。

3



4



注意

如果硬盘空间不足以安装软件，将显示出错讯息。释放硬盘空间，然后重试。

5

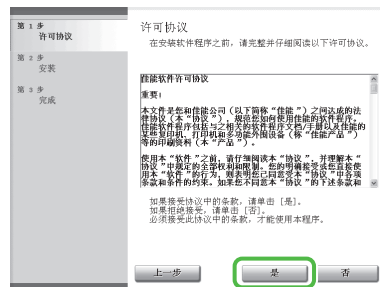

6



7



8



9



10

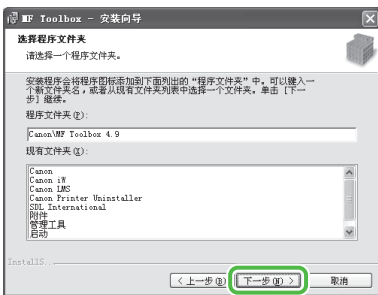

11



12



13



当您安装 Presto! PageManager 时，请按屏幕指示进行操作。

14



15

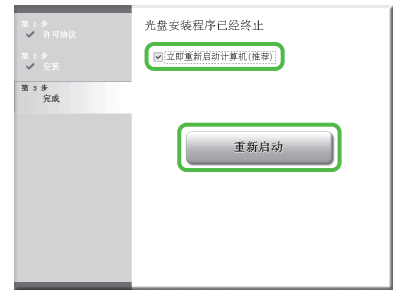

在勾选 [立即重新启动计算机 (推荐)] 按钮后，可单击 [重新启动] 按钮重启计算机。

16

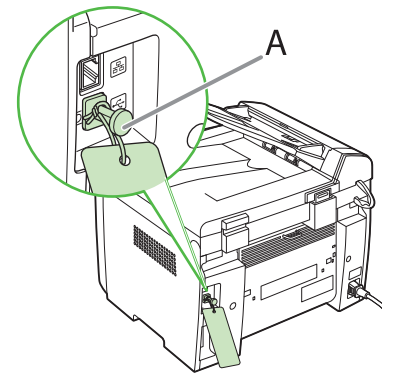

取下本机背面盖住 USB 端口的附件 (A)。

17

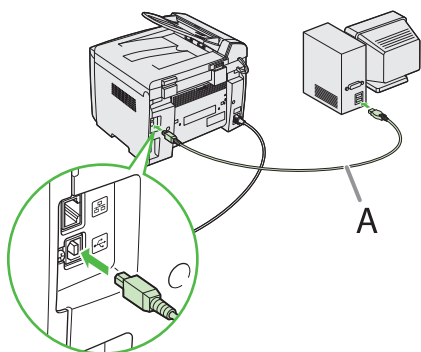

在重启计算机以后，用 USB 电缆 (A) 连接本机和计算机。

 注意

视所使用的操作系统而定，可能会出现告知您检测到新硬件的对话框。遵照屏幕指示完成安装。

18

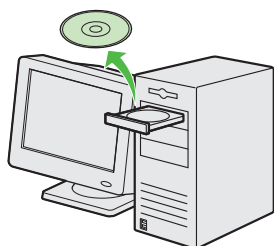

现在您即已完成软件的安装。

检查安装

检查查看驱动程序是否已成功安装，以及本机是否被设定为默认打印机。



注意

如果从应用程序的 [打印机] 画面选择了本机的名称，则本机被设定为默认打印机。

1 打开 [打印机和传真] 文件夹 (Windows 2000: [打印机] 对话框)。

Windows XP/Server 2003: 单击 Windows 任务栏上的 [开始] → 选择 [打印机和传真]。

Windows Vista: 单击 Windows 任务栏上的 [开始] → 选择 [控制面板] → [硬件和声音] → 双击 [打印机]。

Windows 2000: [开始] → [设置] → [控制面板] → 双击 [打印机]。

确保显示对应的打印机驱动程序图标。

2 设定为默认打印机。

单击本机的打印机图标。单击 [文件] 菜单中的 [设为默认打印机]。

3 打开 [扫描仪和照相机] 文件夹 (Windows 2000: [扫描仪和照相机属性] 对话框)。

Windows XP/Server 2003: 单击 Windows 任务栏上的 [开始] → 选择 [控制面板] → [打印机和其它硬件] → [扫描仪和照相机]。

Windows Vista: 单击 Windows 任务栏上的 [开始] → 选择 [控制面板] → [硬件和声音] → 双击 [扫描仪和照相机]。

Windows 2000: [开始] → [设置] → [控制面板] → 双击 [扫描仪和照相机]。

确保显示对应的扫描仪驱动程序图标。

4 查看 Windows 桌面上是否有 [Canon MF Toolbox 4.9] 图标。

如果 Windows 桌面上显示了 [Canon MF Toolbox 4.9] 图标，表示已经成功安装 MF Toolbox 4.9。

卸载步骤

卸载以前，请确认以下内容：

- 有可用的安装软件。
- 计算机上没有其它应用程序正在运行。

注意

- 若要在 Windows 2000/XP/Server 2003/Vista 中卸载，必须有管理员权限。
- 若要卸载，请先卸载 MF Toolbox，然后再卸载 MF 驱动程序。
- 如果想要移除 [简易安装] 安装的说明书，MF4200 Series 光盘安装画面中选择 [附加软件程序] 并单击 Manual Uninstaller 的 [卸载] 按钮进行手动卸载。

卸载 MF Toolbox (仅限 USB 连接)

- 1 单击 Windows 任务栏上的 [开始] → [(所有)程序] → [Canon] → [MF Toolbox 4.9] → [卸载 Toolbox]。
- 2 按屏幕提示进行操作。
当修复或卸载程序选择画面显示时，选择 [卸载]，然后单击 [下一步>]。
若屏幕出现确认删除应用程序等提示，单击 [卸载]。
如要求您重新启动计算机，请重启。

- 3 单击 [退出]。

卸载 MF 驱动程序

- 1 单击 Windows 任务栏上的 [开始] → [(所有)程序] → [Canon] → [MF4200 Series] → [卸载驱动程序]。
出现 [MF 驱动程序卸载程序] 对话框。
- 2 单击 [删除]。

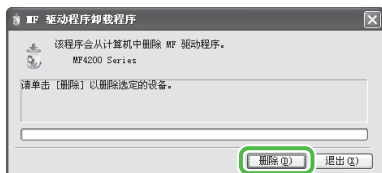

- 3 单击 [是]。
开始自动卸载并显示下一对话框。

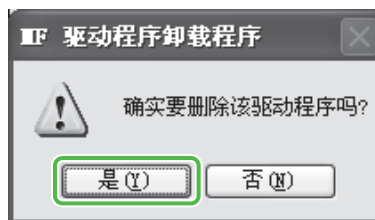

- 4 单击 [退出]。



注意

如要求您重新启动计算机，请重启。

使用在线帮助

用户软件光盘上有随机附送的使用指南上没有涉及的程序（驱动程序软件和应用软件）。使用这些程序时，请按照下图所示方法参考[在线帮助](#)和[上下文关联帮助](#)。

您可在驱动程序软件的在线帮助文件中找到其它帮助功能。单击 [属性] 对话框中的 [帮助] 即可显示驱动程序各功能和选项的相关信息。



可单击帮助对话框中的 [目录]，然后双击所要的标题以显示信息。

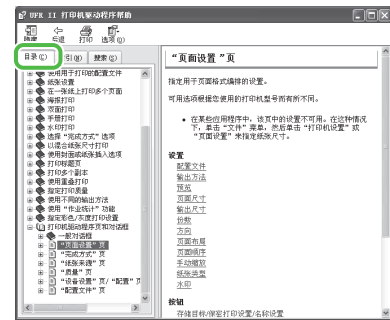

可单击帮助对话框中的 [索引]，然后双击列表中所要的关键字以显示信息。若要快速搜索所要的关键字，可在上面的文本框中输入关键字。下面的列表即显示出最相近的关键字。

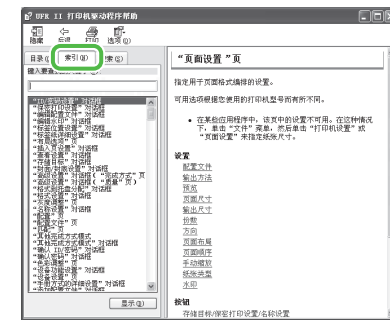

重要安全指示

本机的各说明书中都用到下列符号，它们分别表示您应在使用机器时注意的警告、小心和注意事项。



警告

表示稍有不慎即可致命或造成严重伤害。



小心

解释如何避免身体或打印机受损。



注意

解释如何避免身体或打印机受损。

使用和保养

- 遵守本机上标出的所有警告和指示。
- 请勿让本机受到强烈的冲击或震动。
- 搬动或清洁前务必拔下本机的电源线。
- 为了避免卡纸，切勿在打印时拔下电源线、打开墨盒盖或在本机上添加或拿掉纸张。
- 搬运本机时，务必从本机中取出墨盒。
将墨盒放在原来的保护袋内，或用厚布包裹起来，以防止曝光。
- 抬起本机时务必抓住其底部。切勿抓着本机上的纸盘或附件将其抬起。
- 切勿将任何物品插入本机的槽或开口内，否则有可能碰到危险的电压点或使零部件之间短路。这种情况可能引起火灾或触电。
- 切勿让小物品（如销子、回形针或订书钉）掉进本机。如果确实有物品掉进本机，请马上拔下本机的电源线，然后与您所在地的佳能授权经销商联系，或者拨打佳能服务热线。
- 为了避免液体溅洒在本机机身上或旁边，请勿在机器附近吃食物或喝饮料。如果液体溅洒入或物品掉进本机，请立即拔下电源线，然后与您所在地的佳能授权经销商联系，或者拨打佳能服务热线。
- 请保持本机的清洁。积累的灰尘会妨碍本机正常工作。
- 在下列情况下，请从墙壁插座拔下本机的电源线，然后与您所在地的佳能授权经销商联系，或者拨打佳能服务热线：
 - 电源线或插头损坏或磨损时。
 - 液体溅洒入本机时。
 - 本机淋雨或接触水后。
- 按照本指南中的指示操作后本机不能正常工作时。请仅对本指南中说明所提到的控制器进行调整。对其它控制器的不当调整可能会造成机器损坏，而且可能需要有资质的技术人员进行大量的修复工作才能恢复本产品的正常运行。
- 若本机跌落。
- 本机出现明显的性能改变，说明需要修理。

放置

- 将本机放在平坦、稳定、无震动的表面，且该表面的强度应足以支撑机器的重量。
- 将本机放在阴凉、干燥、清洁、通风良好的位置。
- 确保放置区域无灰尘。
- 确保放置位置不会受到高温或高湿度的影响。
- 使本机远离直射阳光，否则会引起损坏。如果您必须将其放在窗口附近，请安装厚窗帘或百页窗帘。
- 勿在靠近水处使用本机。确保勿让潮湿的物体接触本机。
- 请勿在室外使用或存放本机。
- 请勿将本机安装在扬声器等含有磁铁或产生磁场的设备附近。
- 尽可能将本机放在现有的电话线插口附近，以便连接电话线并省下安装新插口的费用。
- 将本机放置在标准交流 220V（50Hz）电源插座旁。
- 为确保本机的可靠运行及防止机器过热（会引起工作异常并造成火灾隐患），请勿堵塞排气口。切勿将本机放在床、沙发、毯子或其它类似表面上，从而堵塞或盖住机身上的各种开口。请勿将本机放在碗橱或内置的安装位置，也不要放在散热器或其它热源附近，除非通风良好。在本机的四周留出足够的空间。
- 请勿在电源插座旁边堆放箱子或家具。请保留足够空间，以便能够快速到达插座。如果发现本机附近存在任何异常情况（烟雾、异味、噪音），请立即拔下电源线插头。请与您所在地的佳能授权经销商联系，或拨打佳能服务热线。
- 请勿在电源线上放置任何物品，也不要将本机放在人们会踩到其电源线的位置。确保电源线不打结、不卷曲。



警告

除非本机说明书中特别说明，否则切勿尝试自行维修本机。切勿试图拆卸本机：打开或拆除其内部盖子将使您接触到危险的电压和处于其它危险情况。所有维修，请与您所在地的佳能授权经销商联系，或拨打佳能服务热线。

型号名称

F152900 (MF4270)



国际能源之星计划作为能源之星 (ENERGY STAR) 的伙伴之一, 佳能公司确认本产品符合能源之星计划关于有效节能的标准。

国际能源之星办公设备计划是一项国际性计划, 旨在促进在使用计算机和其它办公设备时有效节能。

本计划支持开发和分销能够有效降低能源消耗的产品。它是一种开放式体系, 企业经营者可以自愿参与这项计划。

该计划主要针对办公设备产品, 例如计算机、显示设备、打印机、传真机和复印机。参与这些计划的国家 (地区) 使用统一的标准和徽标。

激光安全性信息

激光辐射对人体有害。因此, 本设备内部的激光辐射都被保护罩和外部盖子密封住了。用户在正常操作产品的过程中, 不会发生辐射泄漏问题。

本机根据 IEC 60825-1: 1993 和 EN 60825-1: 1994 被确定为 1 类激光产品。

220V 型

在本机的激光扫描装置上可看到下列标签。



本机已根据 IEC 60825-1:1993 和 EN 60825-1:1994 进行评级, 并且符合以下级别:

1 类激光产品
CLASS 1 LASER PRODUCT



小心

不按本指南所述使用控制器、进行调整或操作可能会造成辐射泄漏的危险。

商标

Canon、佳能标识, imageCLASS 和 NetSpot 是佳能公司的商标。Microsoft、Windows、Windows Server 和 Windows Vista 是 Microsoft Corporation 在美国和其他国家的商标或注册商标。其它产品和品牌名称均为其各自所有人的注册商标、商标或服务标志。

版权

佳能公司 © 2007 年版权所有。未经佳能公司事先书面许可, 严禁以任何形式或手段 (包括电子、机械、磁性、光学、化学、人工等形式或手段) 对本出版物的任何部分任何形式进行复制、传送、转录、保存在某一检索系统内或翻译成其它语言或计算机语言。

免责声明

本文件内的信息有可能会改动, 恕不另行通知。

对于本资料, 佳能公司不作任何类型的明示或暗示的担保, 其中包括但不限于适销性的担保、对某种特定用途的适合性的担保或不侵犯任何专利权的担保。对于因使用本资料而引起的任何直接的、意外的或相应产生的各种性质的损害、损失或费用, 佳能公司概不负责。

使用本产品和使用图像的法律限制

用本产品对某些文件进行扫描、打印或复制, 以及使用以本产品扫描、打印或复制的图像有可能是法律禁止的, 且可能会导致刑事和/或民事责任。以下为这些文件的一个不全面的清单。此清单仅用于提供一个指导。此清单仅用于提供一个指导。如果您不清楚用本产品对某些特定文件进行扫描、打印或复制的合法性, 且/或不清楚使用扫描图像、打印图像或复制图像的合法性, 则应事先向您的法律顾问咨询以获得指导。

- 纸币
 - 旅行支票
 - 汇票
 - 餐券
 - 存款单
 - 护照
 - 护照邮票 (无效或有效)
 - 移民证件
 - 标识性徽章或证章
 - 国内印花税票 (无效或有效)
 - 兵役证
 - 债券或其它债务凭证
 - 政府机构发行的各种发票或票据
 - 股票
 - 机动车号牌和产权证
 - 拥有版权的作品/艺术作品 (未经版权所有者的许可的情况下)
- 为确保各说明书中无错误和疏漏之处, 我们已作了很大的努力。然而, 由于我们在不断地改进产品。所以, 如果您需要一份准确的规格说明, 请与佳能联系。

部件名称	有毒有害物质或元素					
	铅 (Pb)	汞 (Hg)	镉 (Cd)	六价铬 (Cr (VI))	多溴联苯 (PBB)	多溴二苯醚 (PBDE)
1. 电源/高压电源	×	○	×	○	○	○
2. 束线	○	○	○	○	○	○
3. 操作面板/读取部	×	○	○	○	○	○
4. 印刷电路板	×	○	○	○	○	○
5. 外壳/框架	×	○	○	○	○	○
6. 内部部件	×	○	×	○	○	○

○：表示该有毒有害物质在该部件所有均质材料中的含量均在 SJ/T11363-2006 规定的限量要求以下。
 ×：表示该有毒有害物质至少在该部件的某一均质材料中的含量超出 SJ/T11363-2006 规定的限量要求。



中华人民共和国
电子信息产品污染控制标志

本标志适用于在中华人民共和国销售的电子信息产品、标志中央的数字代表产品的环保使用期限。

Canon

佳能（中国）有限公司

地址：北京市东城区金宝街89号金宝大厦15层

佳能（中国）有限公司 北京分公司

地址：北京市东城区金宝街89号金宝大厦15层

电话：(010)85139999 邮政编码：100005

佳能（中国）有限公司 上海分公司

地址：上海市淮海中路381号中环广场18层

电话：(021)63916500 邮政编码：200020

佳能（中国）有限公司 广州分公司

地址：广州市天河区体育东路160号12层

电话：(020)38771918 邮政编码：510620

热线中心电话：全国（香港，澳门和台湾除外）：95177178（支持手机拨打）

欢迎访问佳能（中国）主页<http://www.canon.com.cn>

